



L-TYPE

Générateur d'air chaud alimenté au gaz

Générateur d'air chaud en position verticale ou horizontale avec brûleur.
Puissance entre 30 et 600 kW.



Pour plus d'informations, des téléchargements et des vidéos, visitez la page L-TYPE sur notre site Web



Une grande variété d'applications

Le système TYPE L est un générateur d'air chaud vertical ou horizontal alimenté au gaz, avec une capacité comprise entre 30 et 600 kW. En combinaison avec un brûleur à gaz à faible émission de NOx à deux étages (< 70 mg/kWh), l'étape 2 de l'ERP 2021 est remplie.

L'appareil peut être nettoyé dans la pièce à l'aide d'une hotte d'aspiration (en option) ou il peut être raccordé à un système de conduits (pression externe accrue en option).

Le système Mark TYPE L peut être utilisé dans les salles de sport, les églises, les bureaux et les magasins.

Accessoires/options:

- Thermostat de conduit à 2 étages
- Thermostat d'ambiance PinTherm Connect
- Version extérieure
- Filtre à air avec surveillance du filtre
- Vannes à lamelles manuelles ou à servocommande
- Raccord flexible
- Hotte à flux descendant
- Pression d'air système jusqu'à 300 Pa
- Siphon pour raccord de condensat

Ventilateur:

- Un ventilateur centrifuge à double ouïe avec volets inclinés vers l'avant
- Transmission par courroie en V

Le caisson:

- Acier prélaqué
- Châssis : profilés en aluminium

Équipement de série:

- Chambre de combustion AISI 430 (1.4016)
- AISI 409 (1.4512) échangeur de chaleur
- Boîte de commutation électrique
- Thermostat à trois voies
- Coupure du moteur
- Raccordement de condensat



La commande à distance possible avec le PinTherm Connect !

Dimensions

Type	L-TYPE			Hauteur de tête D	Hauteur de conduit E	Raccord de sortie d'air		Raccord d'entrée d'air		Profil de cadre L	Système de conduit Ø	Poids		Poids net de tête kg
	Longueur A	Largeur B	Hauteur C			F	G	H	I			Net kg	Emballé kg	
L30	660	530	1430	305	705	490	620	480	620	20	150	110	115	10
L60	870	636	1750	305	860	596	830	630	830	20	150	176	183	12
L80	1020	750	1950	405	935	670	940	690	940	40	130	236	245	37
L100	1020	750	1950	405	935	670	940	690	940	40	130	250	260	37
L150	1440	1020	2340	405	1070	940	1360	760	1360	40	150	390	400	40
L175	1440	1020	2340	405	1070	940	1360	760	1360	40	150	400	410	40
L200	1440	1020	2340	405	1070	940	1360	760	1360	40	150	415	425	40
L250	1790	1020	2340	405	1130	940	1710	760	1710	40	200	520	535	46
L300	1790	1020	2340	405	1130	940	1710	760	1710	40	200	550	565	46
L425	2300	1340	2660	405	1220	1260	2220	930	2220	40	250	790	810	67
L500	2300	1340	2660	405	1220	1260	2220	930	2220	40	250	815	830	67
L600	2300	1500	2840	445	1400	1420	2220	1070	2220	40	250	965	985	70

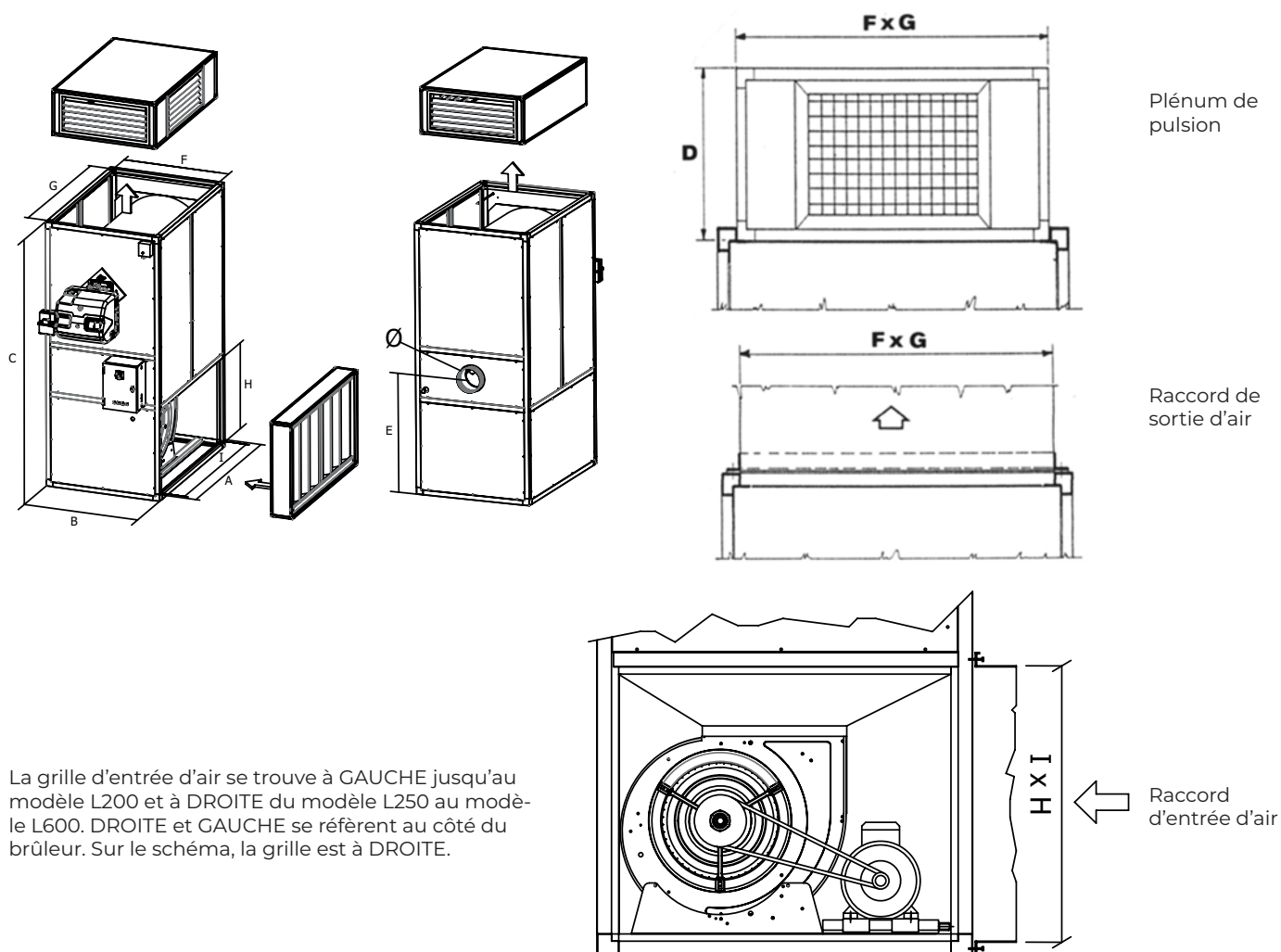

Type	L-TYPE			Hauteur de tête	Hauteur de conduit	Raccord de sortie et d'entrée d'air		Raccord d'entrée d'air		Profil de cadre	Système de conduit	Poids	Poids net de tête
	Longueur	Largeur	Hauteur			F1	I	H1	I				
LO30	660	530	1430	305	705	490	620	480	620	20	150	114	10
LO60	870	636	1750	305	860	596	830	630	830	20	150	180	12
LO80	1020	850	2200	405	1185	770	940	880	940	40	130	300	37
LO100	1020	850	2200	405	1185	770	940	880	940	40	130	314	37
LO150	1440	1020	2340	405	1070	940	1360	760	1360	40	150	395	40
LO175	1440	1020	2340	405	1070	940	1360	760	1360	40	150	405	40
LO200	1440	1020	2340	405	1070	940	1360	760	1360	40	150	420	40
LO250	1790	1020	2660	405	1450	940	1710	1100	1710	40	200	615	46
LO300	1790	1020	2660	405	1450	940	1710	1100	1710	40	200	645	46
LO425	2300	1340	2960	405	1750	1260	2220	1190	2220	40	250	910	67
LO500	2300	1340	2960	405	1750	1260	2220	1190	2220	40	250	935	67
LO600	2300	1500	3290	445	2080	1420	2220	1520	2220	40	250	1100	70

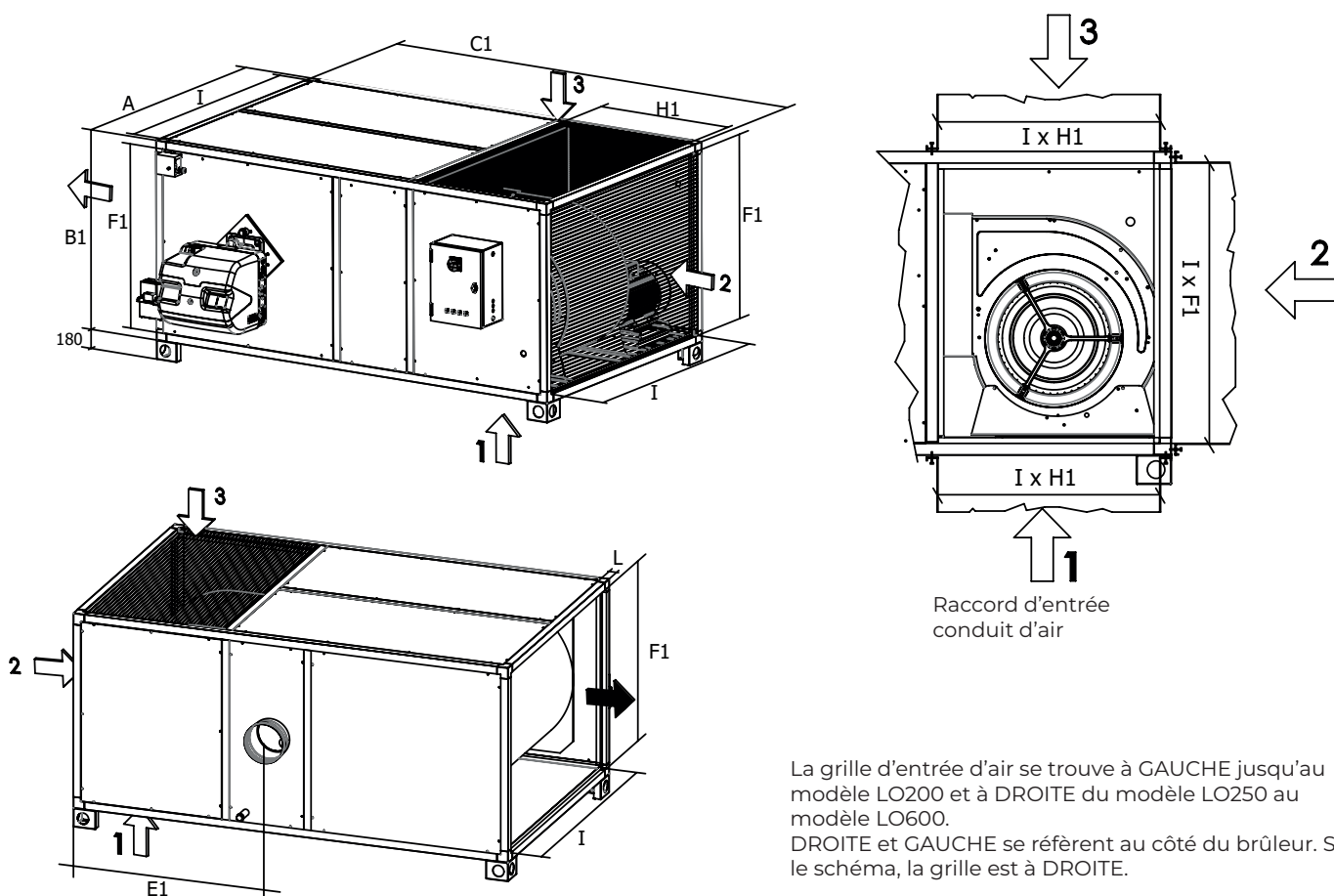

Informations techniques

Type		30	60	80	100	150	175	200	250	300	425	500	600
Débit calorifique nominal (Hi)	kW	32,6	58	98,5	115,8	179	203	238	270	313	425	500	600
Débit calorifique nominal	kW	30,6	56	94,7	110,2	172,4	198,3	229,2	260,8	300,8	420,7	487,5	585
Rendement thermique au débit calorifique nominal	%	94	96,5	96,1	95,2	96,3	97,7	96,3	96,6	96,1	98,6	97,5	97,5
Rendement thermique à 50 % du débit calorifique nominal	%	99,8	103,8	99,3	97,9	100,4	101,8	100,3	101,6	100,5	101,4	102,1	102,1
Contre-pression dans la chambre de combustion avec G20	mbar	0,5	0,2	2,3	3,5	2,5	3,4	4	2,6	3,3	3	3,6	5,2
G20: NOx (ERP 20 step ≤ 70Mg/kWh)	mg/kWh	63	69,1	62	57,6	67,4	67,8	67,1	59,5	67,4	63	59,5	58,4
Debit d'air @ 18 °C	m³/h	2.750	5.100	7.560	9.200	13.000	15.800	18.000	20.800	24.000	32.500	38.300	41.000
Pression statique utile	Pa	50	90	150	150	200	200	200	200	200	200	200	160
Différence de température d'air Delta T à la puissance max.	°C	30	30,5	37,2	37,2	40,4	37,6	38,3	37,1	37	37,2	36,7	41
Gaz naturel G20 (20 mbar)	m³/h	3,45	5,82	10,42	12,91	18,94	21,48	25,19	28,57	33,12	44,97	52,9	63,5
Gaz naturel G25 (25 mbar)	m³/h	4	6,76	12,1	15	22	25	29,3	33,24	38,53	52,3	61,5	73,8
Propane G31 (37 mbar)	kg/h	2,48	4,27	7,65	9,48	13,91	15,77	18,49	20,98	24,32	32,8	38,6	46,3
Butane G30 (28 mbar)	kg/h	2,52	4,34	7,77	9,62	14,12	16,01	18,77	21,29	24,68	33,5	39,4	47,3
Niveau sonore (à 5 m)	dB(A)	62	72	72	73	71	73	74	74	75	74	75	75
Tension d'alimentation	V-Ph-Hz	230V-1-50	230V-1-50					400V-3+N-50					
Absorption du moteur de ventilateur	A	3,1	6,7	3,5	4,9	6,3	8,3	11,3	2 x 6,3	2 x 8,3	2 x 8,3	2 x 11,3	2 x 11,3
Capacité du moteur de ventilateur	kW	0,2	0,75	1,5	2,2	3	4	5,5	2 x 3	2x4	2 x 4	2 x 5,5	2 x 5,5
DONNÉES ÉLECTRIQUES, AVEC PRESSION UTILE = 300 PA													
Tension d'alimentation	V-Ph-Hz	230V-1-50						400V-3+N-50					
Absorption du moteur de ventilateur	A	4,6	3,5	4,9	6,3	8,3	11,3	15	2 x 6,3	2 x 11,3	2 x 11,3	2 x 15	2 x 15
Capacité du moteur de ventilateur	kW	0,5	1,5	2,2	3	4	5,5	7,5	2 x 3	2 x 5,5	2 x 5,5	2 x 7,5	2 x 7,5

Montage / Suggestion de positionnement

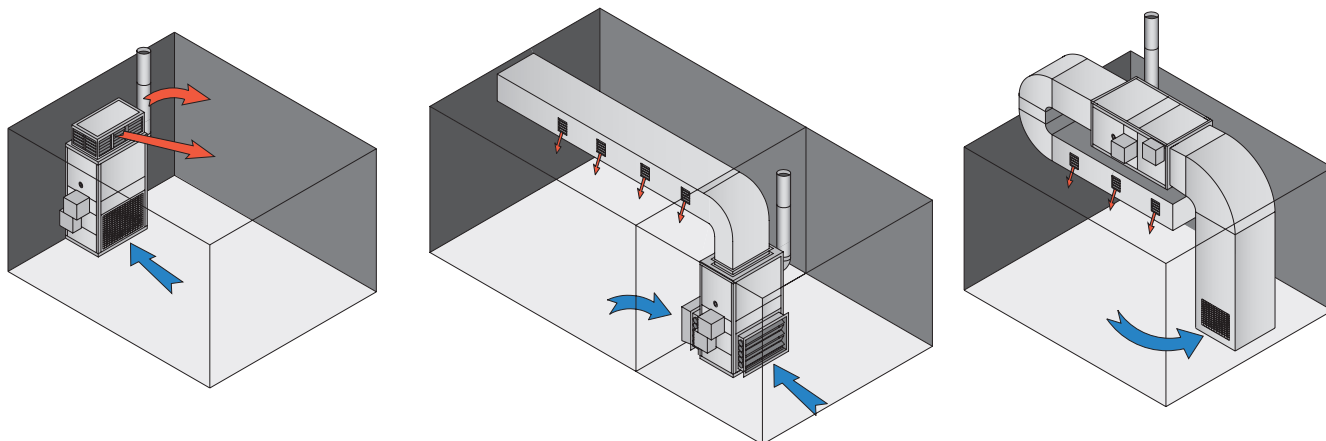

Réglages

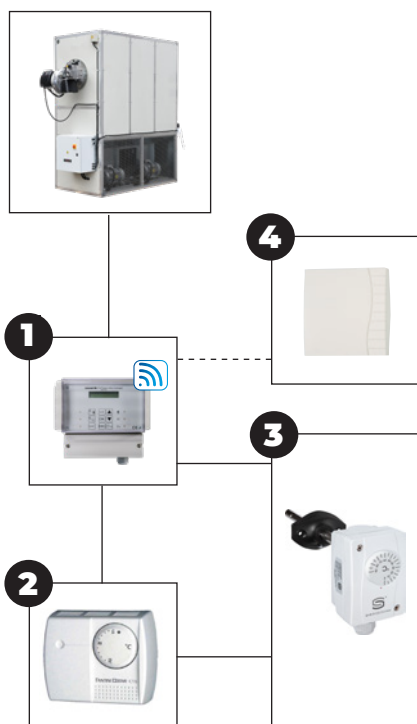

Options de combinaison de commandes

L-TYPE + **1** + **3**

L-TYPE + **2** + **3**

L-TYPE + **1** + **3** + **4**

- 1 = Pintherm Connect (0629108)
 2 = Thermostat d'ambiance (0629013)
 3 = Régulateur de température de sortie KTR-090 U pour contrôle automatique des étapes du brûleur (0701050)
 4 = Sonde d'ambiance externe (0629086)